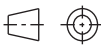

A			重要度	[B]
B	<h3>技术要求</h3> <ol style="list-style-type: none"> 颜色要求：黑白印刷； 批量时要求统一，不能有明显色差； 版面内容：图案与文字应印刷清晰、规范，不能有印刷缺陷； 页面印刷：双面印刷； 成型方式：骑马钉； 成品尺寸：140*210 尺寸公差按GB/T 1804-c； 批量生产前须送样确认； 			
C				
D				
借(通)用件登记				
出图审查	设计	处数	更改文件号	签名
日期	审核		批准	日期
	工艺		日期	2024-3-30
		80g双胶		广东奥马冰箱有限公司
		重量	比例	说明书
		共 1 张 第 1 张		
		视角符号 		CKOMS-R01-A
1	2	3	4	

OMNYS

Οδηγίες Χρήστη

Ψυγείοκαταψύκτης

WNT-E144IN

WNT-E167IN

Περιεχόμενο	
1. Πληροφορίες Ασφαλείας	Σελίδα 1~10
2. Επισκόπηση	Σελίδα 11~12
3. Εγκατάσταση	Σελίδα 13~17
4. Καθημερινή χρήση	Σελίδα 18~24

Πληροφορίες Ασφαλείας

Για την ασφάλεια σας, αλλά και για να διασφαλίσετε τη σωστή χρήση, πριν από την εγκατάσταση και την πρώτη χρήση της συσκευής, διαβάστε προσεκτικά αυτό το εγχειρίδιο χρήσης, συμπεριλαμβανομένων των υποδείξεων και των προειδοποιήσεων του. Για την αποφυγή περιττών λαθών και ατυχημάτων, είναι σημαντικό να διασφαλιστεί ότι όλα τα άτομα που χρησιμοποιούν τη συσκευή είναι πλήρως εξοικειωμένα με τις λειτουργίες και τα χαρακτηριστικά ασφαλείας της. Αποθηκεύστε αυτές τις οδηγίες και βεβαιωθείτε ότι παραμένουν μαζί με την συσκευή εάν μετακινηθεί ή πωληθεί, έτσι ώστε όλοι όσοι τη χρησιμοποιούν στη διάρκεια της ζωής τους να ενημερώνονται κατάλληλα για τη χρήση και την ασφάλεια της συσκευής.

Για την ασφάλεια της ζωής και της ιδιοκτησίας, διατηρήστε τις προφυλάξεις αυτών των οδηγιών του χρήστη, καθώς ο κατασκευαστής δεν είναι υπεύθυνος για ζημιές που προκαλούνται από παράλειψη..

Ασφάλεια παιδιών και ευάλωτων ατόμων

- Αυτή η συσκευή μπορεί να χρησιμοποιηθεί από παιδιά ηλικίας από 8 ετών και άνω και άτομα με μειωμένες σωματικές, αισθητηριακές ή διανοητικές ικανότητες ή έλλειψη εμπειρίας και γνώση περιθωρίου, εάν τους έχει δοθεί πολύ καλή όραση ή εγκατάσταση σχετικά με τη χρήση της συσκευής σε χρηματοκιβώτιο τρόπο και να κατανοήσουν τους κινδύνους που ενέχονται.
- Τα παιδιά ηλικίας από 3 έως 8 ετών επιτρέπεται να γεμίζουν και να αδειάζουν αυτήν τη συσκευή.
- Τα παιδιά πρέπει να επιβλέπονται για να διασφαλιστεί ότι δεν παίζουν με τη συσκευή.
- Ο καθαρισμός και η συντήρηση του χρήστη δεν

Πληροφορίες Ασφαλείας

- μπορεί να γίνει από παιδιά, εκτός εάν είναι ηλικίας άνω των 8 ετών και εποπτεύονται.
- Κρατήστε όλες τις συσκευασίες μακριά από παιδιά. Υπάρχει κίνδυνος ασφυξίας.
- Πριν απορρίψετε τη συσκευή, τραβήξτε το βύσμα από την πρίζα, κόψτε το καλώδιο σύνδεσης (όσο πιο κοντά στη συσκευή μπορείτε) και αφαιρέστε την πόρτα για να αποφύγετε την πιθανότητα ηλεκτροπληξίας ή παγίδευσης παιδιών που παίζουν.
- Εάν αυτή η συσκευή που διαθέτει μαγνητικά στεγανοποιητικά πορτών αντικαθιστά μια παλαιότερη συσκευή που έχει ένα ελατήριο (μάνδαλο) στην πόρτα ή το καπάκι, βεβαιωθείτε ότι το ελατήριο έχει αχρηστευτεί πριν απορρίψετε την παλιά συσκευή. Αυτό θα το αποτρέψει από το να γίνει κίνδυνος για ένα παιδί.

Γενική Ασφάλεια

ΠΡΟΣΟΧΗ!

 Διατηρείτε τις οπές εξαερισμού, στο περίβλημα της συσκευής ή στην ενσωματωμένη δομή, μακριά από εμπόδια.

ΠΡΟΣΟΧΗ!

 Μην χρησιμοποιείτε μηχανικές συσκευές ή άλλα μέσα για να επιταχύνετε τη διαδικασία απόψυξης, εκτός από εκείνες που συνιστά ο κατασκευαστής

ΠΡΟΣΟΧΗ! Μην καταστρέψετε το κύκλωμα ψυκτικού.

ΠΡΟΣΟΧΗ! Μην χρησιμοποιείτε άλλες ηλεκτρικές συσκευές,

 όπως παρασκευαστές παγωτών, εντός των ψυκτικών συσκευών, εκτός εάν έχουν εγκριθεί για το σκοπό αυτό από τον κατασκευαστή.

ΠΡΟΣΟΧΗ! Μην αγγίζετε τη λάμπα εάν είναι αναμμένη για

 μεγάλο χρονικό διάστημα επειδή μπορεί να είναι πολύ ζεστή.

1) Εάν υπάρχει φως στο τμήμα αυτό.

Πληροφορίες Ασφαλείας



ΠΡΟΣΟΧΗ! Όταν τοποθετείτε τη συσκευή, βεβαιωθείτε ότι το καλώδιο τροφοδοσίας δεν είναι παγιδευμένο ή κατεστραμμένο.



ΠΡΟΣΟΧΗ! Μην τοποθετείτε πολλαπλές φορητές πρίζες ή φορητά τροφοδοτικά στο πίσω μέρος της συσκευής.

- Μην αποθηκεύετε εκρηκτικές ουσίες όπως δοχεία αεροζόλ με εύφλεκτο προωθητικό σ' αυτήν τη συσκευή. Το ψυκτικό ισοβουτάνιο (R600a) που περιέχεται στο ψυκτικό κύκλωμα της συσκευής, είναι ένα φυσικό αέριο με υψηλό επίπεδο περιβαλλοντικής συμβατότητας, το οποίο, ωστόσο, είναι εύφλεκτο.
- Κατά τη μεταφορά και την εγκατάσταση της συσκευής, βεβαιωθείτε ότι κανένα από τα εξαρτήματα του κυκλώματος ψυκτικού δεν έχει υποστεί ζημιά.
 - αποφύγετε τις φλόγες και τις πηγές ανάφλεξης
 - αερίστε καλά τον χώρο στον οποίο βρίσκεται η συσκευή
- Είναι επικίνδυνο να τροποποιήσετε τις προδιαγραφές ή να τροποποιήσετε αυτό το προϊόν με οποιονδήποτε τρόπο. Τυχόν ζημιά στο καλώδιο μπορεί να προκαλέσει βραχυκύκλωμα, πυρκαγιά ή / και ηλεκτροπληξία.
- Αυτή η συσκευή προορίζεται να χρησιμοποιηθεί σε οικιακές και παρόμοιες εφαρμογές όπως
 - σε θαλάμους κουζίνας προσωπικού σε καταστήματα, γραφεία και άλλα περιβάλλοντα εργασίας
 - σε αγροικίες και από πελάτες σε ξενοδοχεία, μοτέλ και άλλα περιβάλλοντα κατοικιών
 - σε περιβάλλοντα τύπου bed and breakfast
 - σε catering και παρόμοιες εφαρμογές που δεν έχουν σχέση με την λιανική.

Πληροφορίες Ασφαλείας

 **ΠΡΟΣΟΧΗ!** Οποιαδήποτε ηλεκτρικά εξαρτήματα & βύσμα, καλώδιο τροφοδοσίας, συμπιεστής κ.λπ. πρέπει να αντικατασταθούν από πιστοποιημένο αντιπρόσωπο ή εξειδικευμένο προσωπικό σέρβις.

 **ΠΡΟΣΟΧΗ!** Ο λαμπτήρας που παρέχεται μ' αυτήν τη συσκευή είναι ένας λαμπτήρας «ειδικής χρήσης» που μπορεί να χρησιμοποιηθεί μόνο με την παρεχόμενη συσκευή. Αυτός ο "λαμπτήρας ειδικής χρήσης" δεν μπορεί να χρησιμοποιηθεί για οικιακό φωτισμό. 1)

- Το καλώδιο τροφοδοσίας δεν πρέπει να επιμηκυνθεί.
- Βεβαιωθείτε ότι το βύσμα τροφοδοσίας δεν πλένεται ή δεν έχει υποστεί ζημιά από το πίσω μέρος της συσκευής. Το βουλωμένο ή κατεστραμμένο φως μπορεί να υπερθερμανθεί και να προκαλέσει πυρκαγιά.
- Βεβαιωθείτε ότι μπορείτε να φτάσετε το κεντρικό βύσμα της συσκευής.
- Μην τραβάτε το καλώδιο δικτύου.
- Εάν η πρίζα είναι χαλαρή, μην εισάγετε το φως. Υπάρχει κίνδυνος ηλεκτροπληξίας ή πυρκαγιάς. Δεν πρέπει να χειρίζεστε τη συσκευή χωρίς τον λαμπτήρα.
- Αυτή η συσκευή είναι βαριά. Πρέπει να προσέχετε όταν την μετακινείτε.
- Μην αφαιρείτε ούτε αγγίζετε αντικείμενα από το χώρο κατάψυξης εάν τα χέρια σας είναι υγρά / βρεγμένα, καθώς αυτό μπορεί να προκαλέσει εκδορές στο δέρμα ή εγκαύματα από τον πάγο / καταψύκτη.
- Αποφύγετε την παρατεταμένη έκθεση της συσκευής στο άμεσο ηλιακό φως.

Πληροφορίες Ασφαλείας

Καθημερινή χρήση

- Μην βάζετε τίποτα ζεστό στα πλαστικά μέρη της συσκευής.
- Μην τοποθετείτε προϊόντα διατροφής επί του πίσω τοίχου.
- Τα κατεψυγμένα τρόφιμα δεν πρέπει να καταψύχονται ξανά όταν ξεπαγώσουν. 1)
- Αποθηκεύστε τα προσυσκευασμένα κατεψυγμένα τρόφιμα σύμφωνα με της οδηγίες του παραγωγού κατεψυγμένων τροφίμων. 1)
- Συσκευές που κατασκευάζει τις συστάσεις αποθήκευσης πρέπει να τηρούνται αυστηρά.

1) Εάν υπάρχει φως στο τμήμα αυτό.

Πληροφορίες Ασφαλείας

Ανατρέξτε στις σχετικές οδηγίες.

- Μην τοποθετείτε ανθρακούχα αναψυκτικά στο χώρο της κατάψυξης καθώς δημιουργεί πίεση στο δοχείο, το οποίο μπορεί να προκαλέσει έκρηξη, με αποτέλεσμα τη ζημιά στη συσκευή. 1)
- Τα παγωμένα γλειφιτζούρια μπορούν να προκαλέσουν εγκαύματα από τον πάγο εάν καταναλωθούν κατευθείαν από τη συσκευή. 1)
- Για να αποφύγετε τη μόλυνση των τροφίμων, ακολουθήστε τις παρακάτω οδηγίες:
- Το άνοιγμα της πόρτας για μεγάλα χρονικά διαστήματα μπορεί να προκαλέσει σημαντική αύξηση της θερμοκρασίας στα τμήματα της συσκευής.
- Καθαρίζετε τακτικά επιφάνειες που μπορούν να έρθουν σε επαφή με τρόφιμα και προσβάσιμα συστήματα αποχέτευσης.
- Καθαρίστε τις δεξαμενές νερού, εάν δεν έχουν χρησιμοποιηθεί για 48 ώρες. Ξεπλύνετε το σύστημα νερού που είναι συνδεδεμένο σε παροχή νερού, εάν δεν έχει τραβηχτεί νερό για 5 ημέρες.
- Φυλάσσετε το ωμό κρέας και τα ψάρια σε κατάλληλα δοχεία στο ψυγείο, έτσι ώστε να μην έρχονται σε επαφή ή να στάζουν πάνω σ' άλλα τρόφιμα.
- Τα τμήματα δύο αστέρων για κατεψυγμένα τρόφιμα (εάν παρουσιάζονται στη συσκευή) είναι κατάλληλα για αποθήκευση προ-κατεψυγμένων τροφίμων, αποθήκευση ή παρασκευή παγωτού και παγακίων).

1) Εάν υπάρχει καταψύκτης.

2) Εάν υπάρχει χώρος αποθήκευσης φρέσκων τροφίμων.

Πληροφορίες Ασφαλείας

- Τα τμήματα ενός, δύο και τριών αστεριών (εάν παρουσιάζονται στη συσκευή) δεν είναι κατάλληλα για την κατάψυξη φρέσκων τροφίμων.
- Εάν η συσκευή παραμείνει κενή για μεγάλα χρονικά διαστήματα, απενεργοποιήστε την, ξεπαγώστε, καθαρίστε, στεγνώστε και αφήστε την πόρτα ανοιχτή για να αποτρέψετε την ανάπτυξη μούχλας μέσα στη συσκευή.

Φροντίδα και καθαρισμός

- Πριν από τη συντήρηση, απενεργοποιήστε τη συσκευή και αποσυνδέστε το φις από την πρίζα.
- Μην καθαρίζετε τη συσκευή με μεταλλικά αντικείμενα.
- Μην χρησιμοποιείτε αιχμηρά αντικείμενα για να αφαιρέσετε τον παγετό από τη συσκευή. Χρησιμοποιήστε μια πλαστική ξύστρα.1)
- Ελέγχετε τακτικά την αποστράγγιση στο ψυγείο για απόψυξη νερού. Εάν είναι απαραίτητο, καθαρίστε τον αγωγό. Εάν η αποστράγγιση είναι μπλοκαρισμένη, θα συγκεντρωθεί νερό στο κάτω μέρος της συσκευής. 2)

Εγκατάσταση

Σημαντικό! Για ηλεκτρική σύνδεση ακολουθήστε προσεκτικά τις οδηγίες που δίνονται σε συγκεκριμένες παραγράφους.

- Αποσυνδεύστε τη συσκευή και ελέγξτε εάν υπάρχουν ζημιές σ' αυτήν. Μην συνδέετε τη συσκευή, εάν έχει υποστεί ζημιά. Αναφέρετε πιθανές ζημιές αμέσως στο μέρος που αγοράσατε την συσκευή. Σ' αυτήν την περίπτωση διατηρήστε τη συσκευασία.

1) Εάν υπάρχει καταψύκτης.

2) Εάν υπάρχει χώρος αποθήκευσης φρέσκων τροφίμων.

Οδηγίες Ασφαλείας

- Συνιστάται να περιμένετε τουλάχιστον τέσσερις ώρες πριν συνδέσετε τη συσκευή για να επιτρέψετε στο λάδι να ρέει πίσω στον συμπιεστή.
- Η σωστή κυκλοφορία του αέρα πρέπει να είναι γύρω από τη συσκευή, κάτι που δεν οδηγεί σε υπερθέρμανση. Για να επιτύχετε επαρκή αερισμό ακολουθήστε τις οδηγίες που σχετίζονται με την εγκατάσταση.
- Όπου είναι δυνατόν, οι αποστάτες του προϊόντος πρέπει να βρίσκονται επί τοίχου για να αποφεύγεται η επαφή ή η πρόσφυση θερμών μερών (συμπιεστών, συμπυκνωτή) για την αποφυγή πιθανών εγκαυμάτων.
- Η συσκευή δεν πρέπει να βρίσκεται κοντά σε καλοριφέρ ή κουζίνες.
- Βεβαιωθείτε ότι η πρίζα είναι προσβάσιμη μετά την εγκατάσταση της συσκευής.

Επισκευές

- Τυχόν ηλεκτρικές εργασίες που απαιτούνται για τη συντήρηση της συσκευής πρέπει να εκτελούνται από εξειδικευμένο ηλεκτρολόγο ή αρμόδιο άτομο.
- Αυτό το προϊόν πρέπει να επισκευάζεται από εξουσιοδοτημένο κέντρο επισκευών και πρέπει να χρησιμοποιούνται μόνο γνήσια ανταλλακτικά.

Εξοικονόμησης ενέργειας

- Μην βάζετε ζεστό φαγητό στη συσκευή 2)
- Μην συσκευάζετε φαγητό κοντά το ένα στο άλλο, καθώς αυτό αποτρέπει την κυκλοφορία του αέρα
- Βεβαιωθείτε ότι το φαγητό δεν αγγίζει το πίσω μέρος του τμήματος (ων).
- Εάν κοπεί το ηλεκτρικό ρεύμα, μην ανοίξετε τις πόρτες.

Οδηγίες Ασφαλείας

- Μην ανοίγετε συχνά τις πόρτες.
- Μην κρατάτε τις πόρτες ανοιχτές για πολύ καιρό.
- Μην ρυθμίζετε το θερμοστάτη σε υπερβολικές θερμοκρασίες
- Όλα τα εξαρτήματα, όπως συρτάρια, ράφια, μπαλκόνια, πρέπει να φυλάσσονται εκεί για χαμηλότερη κατανάλωση ενέργειας.

Προστασία Περιβάλλοντος

Αυτή η συσκευή δεν περιέχει αέρια που θα μπορούσαν να καταστρέψουν το στρώμα του όζοντος, είτε στο ψυκτικό κύκλωμα είτε στα μονωτικά υλικά. Η συσκευή δεν πρέπει να απορρίπτεται μαζί με τα αστικά απορρίμματα και σκουπίδια. Ο μονωτικός αφρός περιέχει εύφλεκτα αέρια. Η συσκευή πρέπει να απορρίπτεται σύμφωνα με τους κανονισμούς γι' αυτές τις συσκευές που δίνονται από τις τοπικές σας αρχές, ώστε να μην προκληθεί ζημιά στη μονάδα ψύξης, ειδικά στον εναλλακτική θερμότητας.

Τα υλικά που χρησιμοποιούνται σε αυτήν τη συσκευή με το σύμβολο  είναι ανακυκλώσιμα.



Το σύμβολο στο προϊόν ή στη συσκευασία του υποδεικνύει ότι αυτό το προϊόν ενδέχεται να μην αντιμετωπίζεται ως οικιακά απόβλητα. Αντ' αυτού πρέπει να μεταφερθεί στο κατάλληλο σημείο συλλογής για την ανακύκλωση ηλεκτρικού και ηλεκτρονικού εξοπλισμού. Διασφαλίζοντας ότι αυτό το προϊόν απορρίπτεται σωστά, θα βοηθήσετε στην αποτροπή πιθανών αρνητικών συνεπειών για το περιβάλλον και την ανθρώπινη υγεία, οι οποίες διαφορετικά θα μπορούσαν να προκληθούν από ακατάλληλο χειρισμό απορριμμάτων αυτού του προϊόντος. Για πιο λεπτομερείς πληροφορίες σχετικά με την ανακύκλωση αυτού του προϊόντος, επικοινωνήστε με το τοπικό σας συμβούλιο, την υπηρεσία διάθεσης οικιακών απορριμμάτων ή το κατάστημα απ' όπου αγοράσατε το προϊόν.

Υλικά συσκευασίας

Τα υλικά με το σύμβολο είναι ανακυκλώσιμα.

Απορρίψτε τη συσκευασία σε κατάλληλα δοχεία συλλογής

Οδηγίες Ασφαλείας

για ανακύκλωση.

Απόρριψη της συσκευής

- 1) Αποσυνδέστε το φως από την πρίζα. 2) Βγάλτε το καλώδιο και απορρίψτε το.



ΠΡΟΣΟΧΗ! Κατά τη χρήση, τη συντήρηση και την απόρριψη της συσκευής, προσέξτε ένα σύμβολο παρόμοιο με αυτό που βρίσκεται στην

αριστερή πλευρά, το οποίο βρίσκεται στο πίσω μέρος της συσκευής (στο πίσω πάνελ ή συμπιεστή) και με κίτρινο ή πορτοκαλί χρώμα. Πρόκειται για προειδοποιητικό σύμβολο για κίνδυνο πυρκαγιάς. Υπάρχουν εύφλεκτα υλικά στους ψυκτικούς σωλήνες και συμπιεστή.

Παρακαλούμε να βρίσκεστε μακριά από πηγή φλόγας κατά τη χρήση, τη συντήρηση και την απόρριψη.

Επισκόπηση

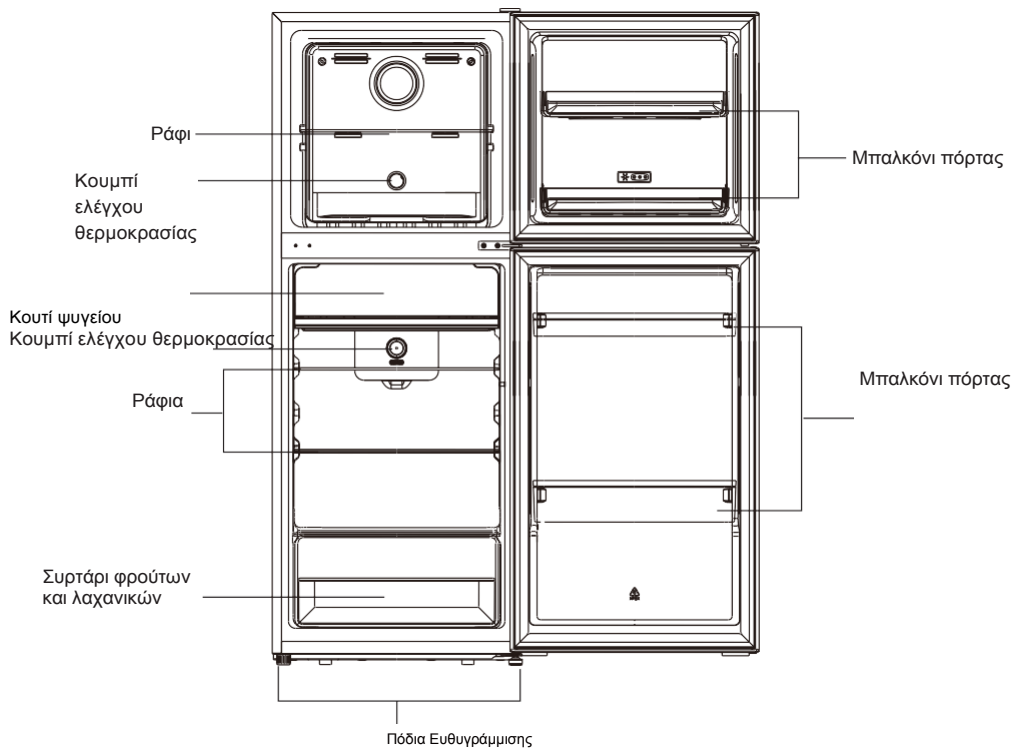

WNT-E144IN

Σημείωση: Η παραπάνω εικόνα προορίζεται μόνο για αναφορά. Η πραγματική συσκευή είναι πιθανώς διαφορετική.

Overview

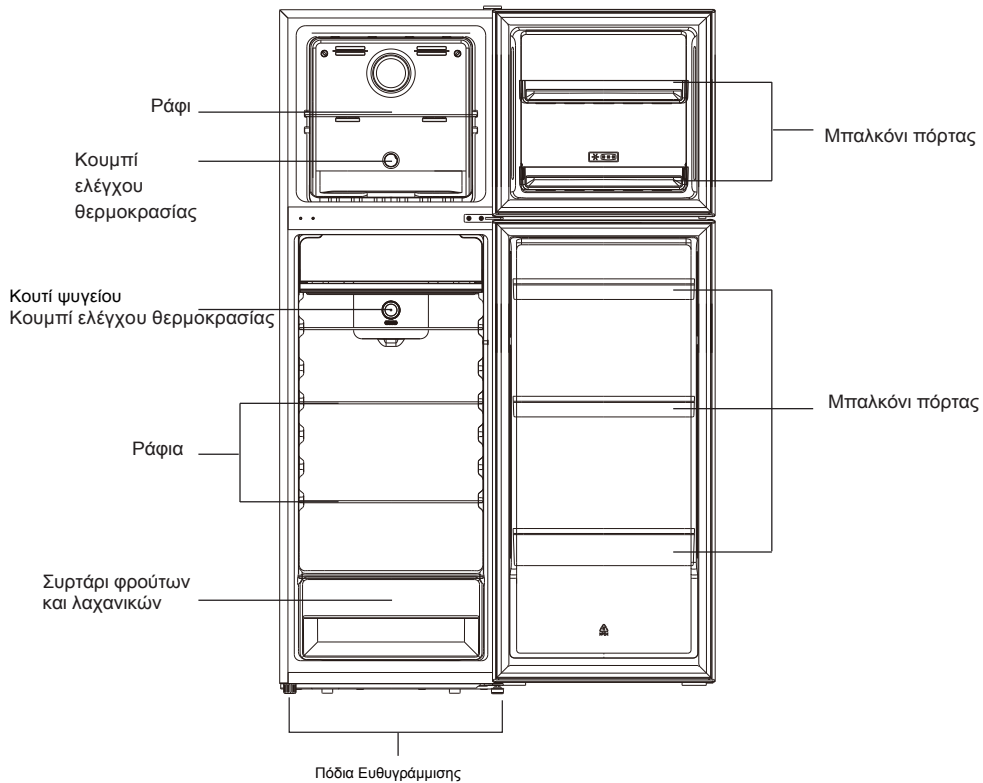

WNT-E167IN

This illustration is only for hinting, the detail please check your appliance.

Εγκατάσταση

Πριν αντιστρέψετε την πόρτα, παρακαλούμε προετοιμάστε τα εργαλεία και υλικά: ίσιο κατσαβίδι, σταυροκατσάβιδο, κλειδί και τα εξαρτήματα που περιλαμβάνονται στην πλαστική σακούλα:

Αριστερό πώμα συγκράτησης πάνω πόρτας x1 Αριστερό πώμα συγκράτησης κάτω πόρτας x1



1. Αφαιρέστε προσεκτικά το κάλυμμα του επάνω μεντεσέ μ' ένα κατσαβίδι.

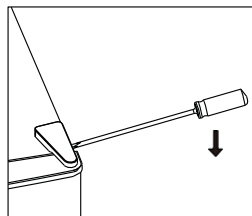

2. Βιδώστε τον επάνω μεντεσέ μ' ένα κατσαβίδι philiphs.

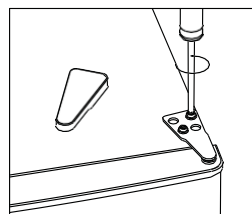

3. Αφαιρέστε το κάλυμμα της οπής μ' ένα κατσαβίδι.

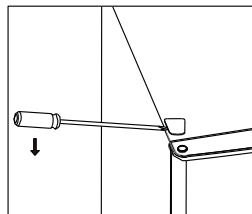

4. Μετακινήστε το κάλυμμα του κορμού από την αριστερή πλευρά προς τη δεξιά πλευρά. Στη συνέχεια, σηκώστε την επάνω πόρτα και τοποθετήστε την σε μια επιφάνεια με επένδυση για να μην γρατζουνιστεί.

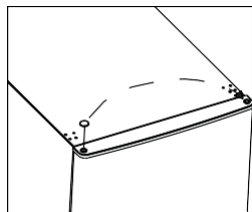

Εγκατάσταση

5. Ξεβιδώστε το μεσαίο μεντεσέ και στη συνέχεια σηκώστε την κάτω πόρτα.

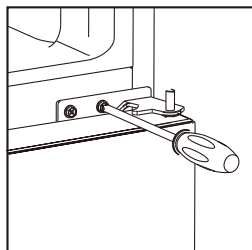

6. Τοποθετήστε το ψυγείο οριζόντια και αφαιρέστε τα πόδια ευθυγράμμισης όπως παρουσιάζεται. Στη συνέχεια ξεβιδώστε τον κάτω μεντεσέ με το σταυροκατσάβιδο.

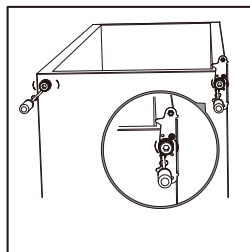

7. Ξεβιδώστε και αφαιρέστε τον πείρο του κάτω μεντεσέ, γυρίστε το στήριγμα και επανατοποθετήστε το.

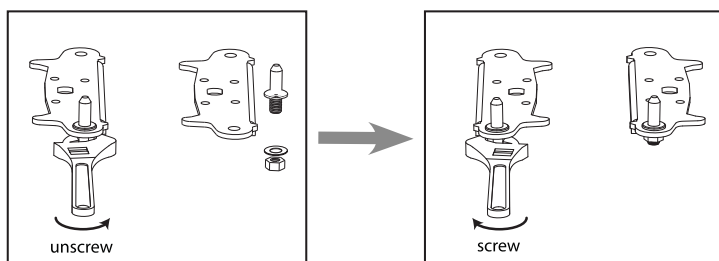

Εγκατάσταση

8. Τοποθετήστε ξανά το στήριγμα που προσαρμόζει τον πείρο του κάτω μεντεσέ.
Αντικαταστήστε και τα δύο ρυθμιζόμενα πόδια. Μεταφέρετε την κάτω πόρτα στη θέση.

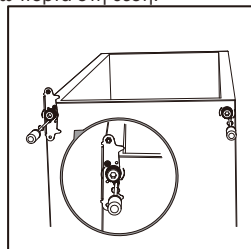

9. Αντιστρέψτε το μεσαίο μεντεσέ 180οC και στη συνέχεια μεταφέρετε τον στην αριστερή θέση.
Αντιστρέψτε τον μεσαίο πείρο μεντεσέ στην επάνω οπή της κάτω πόρτας, στη συνέχεια σφίξτε τις βίδες.

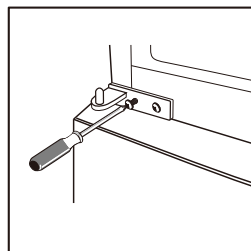

10. Ξεβιδώστε το δεξί μεσαίο πώμα συγκράτησης με μεταλλικό μπλοκ από το κάτω μέρος της επάνω πόρτας. Και στη συνέχεια εγκαταστήστε το αριστερό μέσο πώμα και μεταλλικό μπλοκ στην αριστερή πλευρά του κάτω μέρους της επάνω πόρτας.

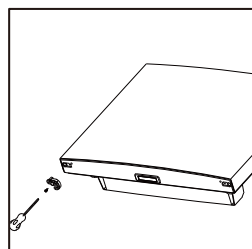
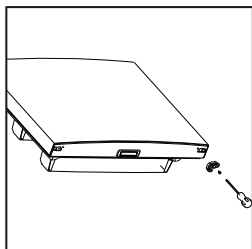

Εγκατάσταση

11. Τοποθετήστε την επάνω πόρτα με τον επάνω μεντεσέ.

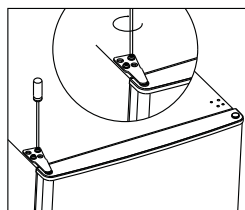

12. Περάστε στο κάλυμμα του μεντεσέ και το κάλυμμα της οπής στο επάνω μέρος της μονάδας.

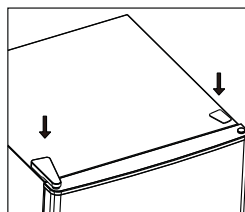

13. Ξαναβιδώστε τη ράβδο και τις φλάντζες της πόρτας και τοποθετήστε τις μετά την περιστροφή.

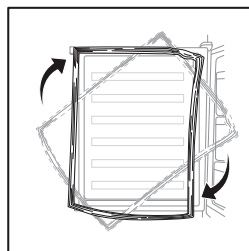

Εγκατάσταση

Απαιτήσεις χώρου

- Διατηρήστε αρκετό χώρο για την πόρτα ανοιχτή.
- Διατηρείτε κενό τουλάχιστον 50mm στις δύο πλευρές και πίσω.

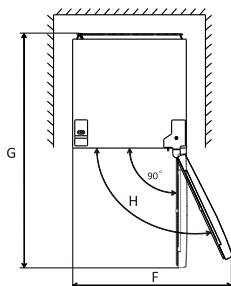
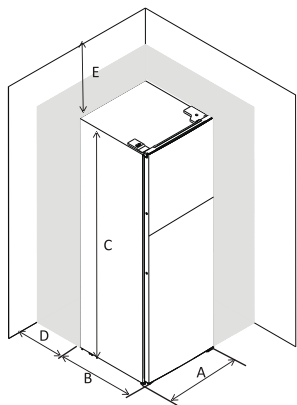

WNT-E144IN

A	545
B	560
C	1425
D	min=50
E	min=50
F	1000
G	1100
H	135°

WNT-E167IN

A	550
B	600
C	1670
D	min=50
E	in=50
F	1100
G	1150
H	135°

Ευθυγράμμιση της μονάδας

Για να το κάνετε αυτό ρυθμίστε τα δύο πόδια ευθυγράμμισης μπροστά από τη μονάδα.

Εάν η μονάδα δεν είναι επίπεδη, οι πόρτες και οι ευθυγραμμίσεις του μαγνητικού σφραγιστικού δεν καλύπτονται σωστά.

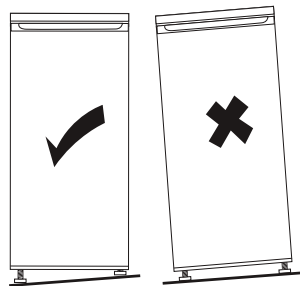
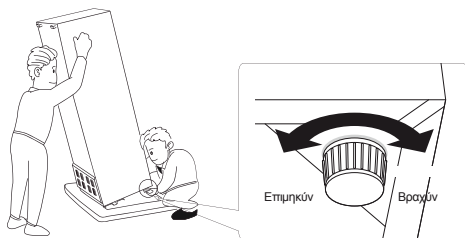

Καθημερινή χρήση

Τοποθέτηση

Τοποθετήστε τη συσκευή σε θέση όπου η θερμοκρασία περιβάλλοντος αντιστοιχεί στην κατηγορία κλιματισμού που αναγράφεται στην πινακίδα τύπου της συσκευής:

για ψυκτικές συσκευές με κλιματική κατηγορία:

- παρατεταμένο εύκρατο: αυτή η συσκευή ψύξης προορίζεται να χρησιμοποιηθεί σε θερμοκρασίες περιβάλλοντος που κυμαίνονται από 10 ° C έως 32 ° C.

- εύκρατο: αυτή η συσκευή ψύξης προορίζεται να χρησιμοποιηθεί σε θερμοκρασίες περιβάλλοντος που κυμαίνονται από 16 ° C έως 32 ° C.

- υποτροπικό: αυτή η συσκευή ψύξης προορίζεται να χρησιμοποιηθεί σε θερμοκρασίες περιβάλλοντος που κυμαίνονται από 16 ° C έως 38 ° C.

- τροπικό: αυτή η συσκευή ψύξης προορίζεται να χρησιμοποιηθεί σε θερμοκρασίες περιβάλλοντος που κυμαίνονται από 16 ° C έως 43 ° C.

Τοποθεσία

Η συσκευή πρέπει να εγκατασταθεί μακριά από πηγές θερμότητας όπως καλοριφέρ, λέβητες, άμεσο ηλιακό φως κ.λπ. Βεβαιωθείτε ότι ο αέρας μπορεί να κυκλοφορεί ελεύθερα γύρω από το πίσω μέρος του θαλάμου. Για να εξασφαλιστεί η βέλτιστη απόδοση, εάν η συσκευή είναι τοποθετημένη κάτω από μια προεξέχουσα μονάδα τοίχου, η ελάχιστη απόσταση μεταξύ της κορυφής του καμπίνας και της μονάδας τοίχου πρέπει να είναι τουλάχιστον 100 mm. Στην ιδανική περίπτωση, ωστόσο, η συσκευή δεν πρέπει να τοποθετείται κάτω από τις προεξέχουσες μονάδες τοίχου. Η ακριβής τοποθέτηση στο έδαφος εξασφαλίζεται από ένα ή περισσότερα ρυθμιζόμενα πόδια στη βάση.



Προσοχή! Πρέπει να είναι δυνατή η αποσύνδεση της συσκευής από το ηλεκτρικό δίκτυο. Το βύσμα πρέπει να είναι εύκολα προσβάσιμο μετά την εγκατάσταση.

Ηλεκτρική σύνδεση

Πριν συνδέσετε τη συσκευή, βεβαιωθείτε ότι η τάση και η συχνότητα που εμφανίζονται στην πινακίδα χαρακτηριστικών αντιστοιχούν στο οικιακό τροφοδοτικό. Η συσκευή πρέπει να είναι γειωμένη. Το βύσμα του καλωδίου τροφοδοσίας παρέχεται με μια επαφή για αυτό το σκοπό. Εάν η πρίζα του οικιακού ηλεκτρικού ρεύματος δεν είναι γειωμένη, συνδέστε τη συσκευή σε ξεχωριστή γείωση σύμφωνα με τους ισχύοντες κανονισμούς, συμβουλευθείτε έναν εξειδικευμένο ηλεκτρολόγο.

Ο κατασκευαστής αποποιείται κάθε ευθύνη εάν δεν τηρούνται οι παραπάνω προφυλάξεις ασφαλείας. Αυτή η συσκευή συμμορφώνεται με το πρότυπο Ενδοκοινοτικών Οδηγιών.

Καθημερινή χρήση

Χρησιμοποιώντας το Πάνελ Ελέγχου

Ρύθμιση θερμοκρασίας χώρου κατάψυξης

- Συνδέστε τη συσκευή σας στην πρίζα. Η εσωτερική θερμοκρασία ελέγχεται από έναν αισθητήρα. Υπάρχουν 3 ρυθμίσεις: SUMMER (ΚΑΛΟΚΑΙΡΙ), RECOMMENDED (ΠΡΟΤΕΙΝΟΜΕΝΟ) και WINTER (ΧΕΙΜΩΝΑΣ).
- Η συσκευή μπορεί να μην λειτουργεί στη σωστή θερμοκρασία εάν είναι σε ιδιαίτερα ζεστή ρύθμιση ή αν ανοίγετε συχνά την πόρτα.

Σημαντικό!

Συνήθως συμβουλεύουμε τον χρήστη να ρυθμίσει το κουμπί ελέγχου θερμοκρασίας στο "NORMAL" ή στο "RECOMMENDED".

Ρυθμίστε το κουμπί ελέγχου θερμοκρασίας στο "SUMMER" κατά το καλοκαίρι ή τις ζεστές μέρες.

Εάν η θερμοκρασία περιβάλλοντος είναι πολύ υψηλή (πάνω από 43°C), σκεφτείτε να την προσαρμόσετε προς τη διακεκομμένη γραμμή στα αριστερά.

Ρυθμίστε το κουμπί ελέγχου θερμοκρασίας στο "WINTER" κατά το χειμώνα ή τις κρύες μέρες.

Εάν η θερμοκρασία περιβάλλοντος είναι πολύ χαμηλή (κάτω από 10°C), σκεφτείτε να την προσαρμόσετε προς τη διακεκομμένη γραμμή στα δεξιά.

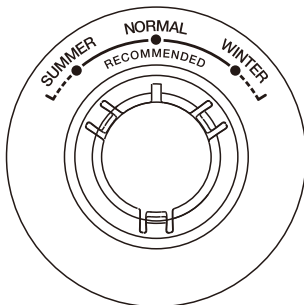

Ρύθμιση θερμοκρασίας χώρου ψυγείου

- Συνδέστε τη συσκευή σας στην πρίζα. Η εσωτερική θερμοκρασία ελέγχεται από έναν αισθητήρα. Υπάρχουν 8 ρυθμίσεις: 0, 1, 2, 3, 4, 5, 6, 7. 1 είναι η θερμότερη ρύθμιση και 7 η πιο κρύα ρύθμιση, στο 0 η συσκευή είναι απενεργοποιημένη.
- Η συσκευή μπορεί να μην λειτουργεί στη σωστή θερμοκρασία εάν είναι σε ιδιαίτερα ζεστή ρύθμιση ή αν ανοίγετε συχνά την πόρτα.
- Ούτε ο θάλαμος του ψυγείου ούτε του καταψύκτη λειτουργεί όταν η ρύθμιση είναι OFF.

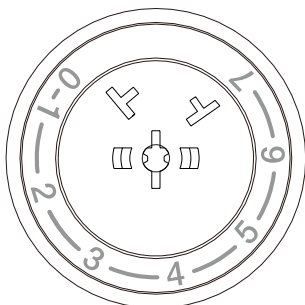

Καθημερινή Χρήση

Πρώτη χρήση

Καθαρισμός του εσωτερικού

Πριν χρησιμοποιήσετε τη συσκευή για πρώτη φορά, πλύνετε το εσωτερικό και όλα τα εσωτερικά μέρη με χλιαρό νερό και κάποιο ουδέτερο σαπούνι για να αφαιρέσετε τη χαρακτηριστική οσμή ενός ολοκαίνουργιου προϊόντος και κατόπιν στεγνώστε καλά.

Σημαντικό! Μην χρησιμοποιείτε απορρυπαντικά ή λειαντικές σκόνες, καθώς αυτοί θα βλάψουν το φινιρίσμα.

Καθημερινή χρήση

Ψύξη νωπών τροφίμων

- Ο χώρος κατάψυξης είναι κατάλληλος για κατάψυξη φρέσκων τροφίμων και αποθήκευση κατεψυγμένων τροφίμων, καθώς και βαθιάς κατάψυξης τροφίμων για μεγάλο χρονικό διάστημα.
- Τοποθετήστε το φρέσκο φαγητό για κατάψυξη στο χώρο της κατάψυξης.
- Η μέγιστη ποσότητα φαγητού που μπορεί να καταψυχθεί σε 24 ώρες ορίζεται στην σήμανση ονομαστικής τιμής.
- Η διαδικασία κατάψυξης διαρκεί 24 ώρες: κατά τη διάρκεια αυτής της περιόδου μην προσθέτετε άλλα τρόφιμα που θα καταψυχθούν.

Καθημερινή χρήση

Τοποθετήστε διαφορετικά τρόφιμα σε διαφορετικούς θαλάμους σύμφωνα με τον παρακάτω πίνακα

Τμήματα ψυγειοκαταψύκτη	Είδος φαγητού
Πόρτα ή μπαλκόνια ψυγείου	Τρόφιμα με φυσικά συντηρητικά, όπως μαρμελάδες, χυμοί, ποτά, καρκεύματα. Μην αποθηκεύετε τρόφιμα που χαλάνε.
Συρτάρι φρούτων και λαχανικών (συρτάρι σαλάτας)	Τα φρούτα, τα βότανα και τα λαχανικά θα πρέπει να τοποθετούνται ξεχωριστά στον κάδο φρούτων και λαχανικών. Μην αποθηκεύετε μπανάνες, κρεμμύδια, πατάτες, σκόρδο
Ράφι ψυγείου - μεσαίο	Γαλακτοκομικά και αυγά
Ράφι ψυγείου - πάνω	Τα τρόφιμα που δεν χρειάζονται μαγείρεμα, όπως τα έτοιμα για κατανάλωση τρόφιμα, αλλαντικά, υπολείμματα.
Συρτάρι / Ράφι καταψύκτη	Τρόφιμα για μακροχρόνια αποθήκευση. Κάτω συρτάρι / ράφι για ωμό κρέας, πουλερικά, ψάρι. Μεσαίο συρτάρι / ράφι για κατεψυγμένα λαχανικά, τσιπς. Κορυφαίος συρτάρι / ράφι για παγωτά, κατεψυγμένα φρούτα, κατεψυγμένα τρόφιμα, ψημένα τρόφιμα

Καθημερινή Χρήση

Αποθήκευση κατεψυγμένων τροφίμων

Όταν το θέτετε σε λειτουργία για πρώτη φορά ή μετά από μια περίοδο εκτός χρήσης πριν τοποθετήσετε το προϊόν στο χώρο, αφήστε τη συσκευή να λειτουργεί τουλάχιστον 2 ώρες στις υψηλότερες ρυθμίσεις. **Σημαντικό!** Σε περίπτωση τυχαίας απόψυξης, για παράδειγμα, η ισχύς έχει απενεργοποιηθεί για μεγαλύτερο χρονικό διάστημα από την τιμή που εμφανίζεται στο γράφημα τεχνικών χαρακτηριστικών στην ενότητα «αυξανόμενος χρόνος», τα αποψυγμένα τρόφιμα πρέπει να καταναλώνονται γρήγορα ή να μαγειρεύονται αμέσως και στη συνέχεια ψύχονται πάλι (μετά το μαγείρεμα).

Απόψυξη

Τα κατεψυγμένα τρόφιμα ή αυτά βαθιάς κατάψυξης μπορούν να ξεπαγώσουν στο ψυγείο ή σε θερμοκρασία δωματίου ανάλογα με το διαθέσιμο χρόνο γι' αυτήν την εργασία. Τα μικρά κομμάτια μπορούν ακόμη και να μαγειρευτούν ακόμη κατεψυγμένα απευθείας από τον καταψύκτη. Σ' αυτήν την περίπτωση το μαγείρεμα θα διαρκέσει περισσότερο.

Εξαρτήματα Κινητά ράφια

Τα τοιχώματα του ψυγείου είναι εξοπλισμένα με μια σειρά δρομένων έτσι ώστε τα ράφια να μπορούν να τοποθετηθούν όπως επιθυμείτε.

Τοποθέτηση ραφιών πόρτας

Για να επιτρέπεται η αποθήκευση συσκευασιών τροφίμων διαφόρων μεγεθών, τα ράφια

της πόρτας μπορούν να τοποθετηθούν σε διαφορετικά ύψη.

Για να πραγματοποιήσετε αυτές τις ρυθμίσεις, προχωρήστε ως εξής: τραβήξτε σταδιακά το ράφι προς την κατεύθυνση των βελών μέχρι να ελευθερωθεί και στη συνέχεια επανατοποθετήστε όπως απαιτείται.



Χρήσιμες συμβουλές

Για να σας βοηθήσουμε να αξιοποιήσετε στο έπακρο τη διαδικασία ψύξης παρακάτω μπορείτε να βρείτε μερικές σημαντικές συμβουλές:

- η μέγιστη ποσότητα φαγητού που μπορεί να καταψυχθεί σε 24 ώρες εμφανίζεται στην σήμανση ονομαστικής τιμής
- η διαδικασία ψύξης διαρκεί 24 ώρες. Δεν πρέπει να προστεθεί επιπλέον φαγητό που πρέπει να καταψυχθεί κατά τη διάρκεια αυτής της περιόδου
- καταψύχετε μόνο φρέσκα και καλά καθαρισμένα τρόφιμα υψηλής ποιότητας
- ετοιμάστε φαγητό σε μικρές μερίδες για να καταστεί δυνατή η ταχεία και πλήρης κατάψυξη και, στη συνέχεια, να καταστεί δυνατή η απόψυξη μόνο της απαιτούμενης ποσότητας
- Τυλίξτε το φαγητό σε αλουμινοχαρτό ή πολυαιθυλένιο και βεβαιωθείτε ότι οι συσκευασίες είναι αεροστεγείς
- Μην αφήνετε φρέσκα, μη παγωμένα τρόφιμα να αγγίζουν τρόφιμα που είναι ήδη κατεψυγμένα, αποφεύγοντας έτσι την αύξηση της θερμοκρασίας του τελευταίου
- τα άπαχα τρόφιμα αποθηκεύονται καλύτερα και περισσότερο από τα λιπαρά. Το αλάτι μειώνει τη διάρκεια αποθήκευσης των τροφίμων
- τα παγωμένα νερά εάν καταναλώνονται αμέσως μετά την απομάκρυνση από το χώρο κατάψυξης μπορεί να προκαλέσουν κάψιμο στο δέρμα
- συνιστάται να δείξετε την ημερομηνία κατάψυξης σε κάθε μεμονωμένη συσκευασία, ώστε να μπορείτε να αφαιρέσετε από το χώρο κατάψυξης μπορεί να προκαλέσει κάψιμο στο δέρμα
- συνιστάται να εμφανίζεται η ημερομηνία κατάψυξης σε κάθε μεμονωμένη συσκευασία, ώστε να μπορείτε να παρακολουθείτε τον χρόνο αποθήκευσης

Καθημερινή Χρήση

Συμβουλές για την αποθήκευση κατεψυγμένων τροφίμων

Για να έχετε την καλύτερη απόδοση από αυτήν τη συσκευή θα πρέπει να:

- βεβαιωθείτε ότι τα εμπορικά κατεψυγμένα τρόφιμα αποθηκεύτηκαν επαρκώς από τον πωλητή
- βεβαιωθείτε ότι τα κατεψυγμένα τρόφιμα μεταφέρονται από το κατάστημα τροφίμων στον καταψύκτη το συντομότερο δυνατό
- μην ανοίγετε συχνά την πόρτα ή μην την αφήνετε ανοιχτή περισσότερο απ' όσο είναι απολύτως απαραίτητο.
- μόλις τα τρόφιμα αποψυχθούν χαλάνε γρήγορα και δεν μπορούν να επαναψυχθούν
- μην υπερβαίνετε την περίοδο αποθήκευσης που υποδεικνύεται από την παρασκευή τροφίμων.

Συμβουλές για ψύξη φρέσκων τροφίμων

Για να έχετε την καλύτερη απόδοση:

- Μην αποθηκεύετε ζεστά τρόφιμα ή υγρά που βγάζουν ατμούς στο ψυγείο
- Καλύψτε ή τυλίξτε το φαγητό ιδιαίτερα εάν έχει έντονη γεύση

Συμβουλές για ψύξη

Συμβουλές

- Τυλίξτε σε σακούλες από πολυαιθυλένιο και τοποθετήστε τα τυλιγμένα τρόφιμα στα γυάλινα ράφια πάνω από το συρτάρι λαχανικών.
- Για λόγους ασφαλείας, αποθηκεύστε κατ' αυτό τον τρόπο μόνο για μία ή δύο ημέρες το μέγιστο
- Μαγειρεμένα φαγητά κρύα πιάτα κλπ: αυτά πρέπει να καλύπτονται και να τοποθετούνται σε οποιοδήποτε ράφι.
- Φρούτα και λαχανικά: αυτά πρέπει να καθαριστούν καλά και να τοποθετηθούν στο ειδικό συρτάρι που παρέχεται.
- βούτυρο και τυρί: αυτά πρέπει να τοποθετηθούν σε ειδικά αεροστεγή δοχεία ή τυλιγμένα σε αλουμινόχαρτο ή σακούλες από πολυαιθυλένιο για να αποκλείσουν όσο το δυνατόν περισσότερο αέρα.
- Μπουκάλι γάλακτος: αυτά πρέπει να έχουν καπάκι και πρέπει να αποθηκεύονται στα ράφια της πόρτας.

Καθημερινή Χρήση

Καθαρισμός

Για λόγους υγιεινής, το εσωτερικό της συσκευής, συμπεριλαμβανομένων των εξαρτημάτων εσωτερικού θαλάμου, πρέπει να καθαρίζεται τακτικά.

 Προσοχή! Η συσκευή δεν πρέπει να είναι συνδεδεμένη στο δίκτυο κατά τον καθαρισμό. Κίνδυνος ηλεκτροπληξίας! Πριν από τον καθαρισμό, απενεργοποιήστε τη συσκευή και αφαιρέστε το φις από το δίκτυο ή απενεργοποιήστε το διακόπτη προστασίας ή την ασφάλεια. Ποτέ μην καθαρίζετε τη συσκευή με καθαριστικό ατμού. Υγρασία θα μπορούσε να συσσωρευτεί σε ηλεκτρικά εξαρτήματα και να υπάρχει κίνδυνος ηλεκτροπληξίας. Οι καυτοί ατμοί μπορούν να προκαλέσουν ζημιά στα πλαστικά μέρη. Η συσκευή πρέπει να στεγνώσει πριν τεθεί ξανά σε λειτουργία.

Σημαντικό! Αιθέρια έλαια και οργανικοί διαλύτες μπορούν να αλλοιώσουν πλαστικά μέρη π.χ. χυμός λεμόνι ή ο χυμός σχηματίζουν φλούδα πορτοκαλιού, καθαριστικό βουτυρικού οξέος που περιέχει οξικό οξύ.

- Μην αφήνετε τέτοιες ουσίες να έρθουν σε επαφή με τα μέρη της συσκευής.
- Μην χρησιμοποιείτε λειαντικά καθαριστικά
- Αφαιρέστε το φαγητό από τον καταψύκτη. Αποθηκεύστε το σε ένα δροσερό μέρος καλά καλυμμένο.
- Απενεργοποιήστε τη συσκευή και αφαιρέστε το φις από το δίκτυο ή απενεργοποιήστε τον ασφαλειοδιακόπτη. Καθαρίστε τη συσκευή και τα εσωτερικά εξαρτήματα με ένα πανί και χλιαρό νερό. Μετά τον καθαρισμό σκουπίστε με φρέσκο νερό και στεγνώστε.
- Αφού όλα έχουν στεγνώσει, θέστε τη συσκευή σε λειτουργία.

HUMIDITY CONTROL



Καθημερινή Χρήση

Αγτιμετώπιση προβλημάτων



Προσοχή! Πριν από την αντιμετώπιση προβλημάτων, αποσυνδέστε το τροφοδοτικό. Μόνο ένας εξειδικευμένος ηλεκτρολόγος από αρμόδιο άτομο πρέπει να κάνει την αντιμετώπιση προβλημάτων που δεν περιλαμβάνεται σε αυτό το εγχειρίδιο.

Σημαντικό! Υπάρχουν μερικοί ήχοι κατά την κανονική χρήση (συμπίεστης, κυκλοφορία ψυκτικού μέσου).

Πρόβλημα	Πιθανή αιτία	Λύση
Η συσκευή δεν λειτουργεί	Ο ρυθμιστής θερμοκρασίας ρυθμίζεται στο πιο ψυχρό	Τοποθετήστε το κουμπί σε άλλο διακόπτη στη συσκευή.
	Το βύσμα δικτύου δεν είναι συνδεδεμένο ή είναι χαλαρό	Τοποθετήστε το βύσμα του ρεύματος.
	Η ασφάλεια έχει καεί ή είναι ελαττωματική	Ελέγξτε την ασφάλεια, αντικαταστήστε εάν είναι απαραίτητο.
	Η υποδοχή είναι ελαττωματική	Οι δυσλειτουργίες του δικτύου πρέπει να διορθωθούν από έναν ηλεκτρολόγο.
Η συσκευή παγώνει ή κρυσώνει πάρα πολύ	Η θερμοκρασία έχει ρυθμιστεί πάρα πολύ κρύα ή η συσκευή λειτουργεί πιο ψυχρά.	Γυρίστε προσωρινά τον ρυθμιστή θερμοκρασίας σε μια θερμότερη ρύθμιση.
Το φαγητό δεν είναι αρκετά παγωμένο.	Η θερμοκρασία δεν έχει ρυθμιστεί σωστά.	Ρίξτε μία ματιά στην αρχική ενότητα ρύθμισης θερμοκρασίας.
	Η πόρτα ήταν ανοιχτή για μεγάλο χρονικό διάστημα.	Να ανοίγετε την πόρτα για όσο λιγότερο χρονικό διάστημα είναι εφικτό.
	Μεγάλη ποσότητα ζεστού φαγητού τοποθετήθηκε στην συσκευή εντός των τελευταίων 24 ωρών.	Ρυθμίστε προσωρινά την θερμοκρασία στο πιο κρύο επίπεδο.
	Η συσκευή είναι κοντά σε πηγή θερμότητας.	Παρακαλούμε κοιτάξτε την ενότητα χώρου τοποθέτησης της συσκευής.
Ιδιαίτερα προσκολλημένο κομμάτι πάγου στο λάστιχο της πόρτας	Το λάστιχο της πόρτας δεν είναι αεροστεγώς κλειστό.	Προσεκτικά θερμαίνετε τα τμήματα του λάστιχου της πόρτας που έχουν διαρροή με πιστολάκι μαλλιών (σε δροσερή ρύθμιση). Ταυτόχρονα, διαμορφώστε τη το ζεστό λάστιχο της πόρτας με το χέρι έτσι ώστε να κάθεται σωστά.
ΑΣυνήθιστοι ήχοι	Η συσκευή δεν είναι επίπεδη.	Επανατοποθετήστε τα πόδια.
	Η συσκευή αγγίζει τον τοίχο ή άλλα αντικείμενα.	Μετακινήστε ελαφρά τη συσκευή.
	Ένα μέρος, π.χ. ένας σωλήνας στο πίσω μέρος της συσκευής αγγίζει άλλο τμήμα της συσκευής ή τον τοίχο.	Εάν είναι απαραίτητο, στρέψτε προσεκτικά το εξάρτημα.

ΓΕΝΙΚΟΙ ΟΡΟΙ ΚΑΙ ΠΡΟΥΠΟΘΕΣΕΙΣ

1. Η εγγύηση καλύπτει κάθε ανωμαλία ή βλάβη που οφείλεται αποκλειστικά στην κατασκευή της συσκευής ή σε ελαττωματικά εξαρτήματα.
2. Κατά τη διάρκεια της εγγύησης η εργασία, τα έξοδα μετακίνησης του τεχνικού και τα ανταλλακτικά παρέχονται δωρεάν, καθώς και η μεταφορά της συσκευής (εξαίρουνται οι μικροσυσκευές) αποκλειστικά με τα συνεργαζόμενα πρακτορεία, αν ο τεχνικός κρίνει ότι η επισκευή πρέπει να γίνει στο service της εταιρείας.
3. Η εταιρεία μας έχει το δικαίωμα να καθορίζει τον τρόπο και τόπο επισκευής των βλαβών κατά την κρίση της. Ειδικά το σέρβις των μικροσυσκευών παρέχεται στην έδρα του εκάστοτε συμβεβλημένου καταστήματος σέρβις, η δε μεταφορά τους πραγματοποιείται από τον κάτοχο της συσκευής.
4. Σε περίπτωση αδικαιολόγητης κλήσης, απουσίας, προβλημάτων εγκατάστασης ή ανάγκη επίδειξης λειτουργίας, ο πελάτης επιβαρύνεται με τα έξοδα κίνησης και το κόστος επίσκεψης του τεχνικού.
5. Η εγγύηση παύει να ισχύει σε περίπτωση που στη συσκευή έχει επέλθει για επιδιόρθωση άλλος τεχνικός, εκτός από τον εξουσιοδοτημένο τεχνικό της εταιρείας μας, ή έχει παραποιηθεί ή απομακρυνθεί το rating label και ο σειριακός αριθμός της συσκευής.
6. Ενδεχόμενη επισκευή ή αντικατάσταση μερών μίας συσκευής ή της ίδιας της συσκευής δεν παρατείνει τη διάρκεια της εγγύησης, η οποία συνεχίζει σε κάθε περίπτωση έως τη λήξη της.
7. Σε περίπτωση αντικατάστασης κάποιου εξαρτήματος μίας συσκευής, παρέχεται εγγύηση 6 μηνών για το συγκεκριμένο εξάρτημα ή ανταλλακτικό, αρχής γενομένης από την ημερομηνία αντικατάστασης.
8. Η εγγύηση δεν ισχύει για βλάβες που προκαλούνται άμεσα ή έμμεσα από αμέλεια, παράλειψη, κακή χρήση, κακή εγκατάσταση ή πάσης φύσεως επέμβαση στη συσκευή από μη εξουσιοδοτημένο συνεργείο. Επίσης, δεν ισχύει για βλάβες που οφείλονται σε εξωγενείς παράγοντες που αλλοιώνουν την υφή της συσκευής (όπως π.χ. χημικά, τοξικά, άλατα κ.τ.λ.), καθώς και για βλάβες προερχόμενες από κακή σύνδεση σε τάση διαφορετική από την αναγραφόμενη στην πινακίδα της συσκευής, σε μη γεωμένο ρευματοδότη (πρίζα) και σε μεταβολές τάσης του δικτύου (πτώση, υπέρταση).
9. Η εγγύηση δεν καλύπτει βλάβες ή απώλειες των συσκευών ή παρελκόμενων τους, που οφείλονται σε μεταφορές, που γίνονται με ευθύνη του πελάτη από τρίτους.
10. Η εγγύηση δεν θίγει τα δικαιώματα του αγοραστή όπως αυτά προβλέπονται βάσει της Ευρωπαϊκής Οδηγίας 1999/44/EC και της Ελληνικής νομοθεσίας.
11. Η εγγύηση πρέπει απαραίτητα να συνοδεύεται από φωτοαντίγραφο του τιμολογίου αγοράς ή του δελτίου λιανικής πώλησης ή του δελτίου αποστολής του προϊόντος.

5 ΧΡΟΝΙΑ ΕΓΓΥΗΣΗ

ΕΙΔΙΚΟΙ ΟΡΟΙ: ΣΥΣΚΕΥΕΣ Omnys

1. Η εγγύηση καλής λειτουργίας ισχύει από την ημερομηνία αγοράς της συσκευής και έχει διάρκεια πέντε (5) χρόνια.
2. Κάθε συσκευή ελέγχεται προσεκτικά κατά την παραγωγή και δεν γίνεται αντικατάστασή της παρά μόνο σε περίπτωση ανεπανόρθωτης βλάβης ή επαναλαμβανόμενης ίδιας βλάβης ή λόγω υψηλού κόστους της επισκευής, σύμφωνα με την γνωμάτευση του εκάστοτε συμβεβλημένου τεχνικού συνεργάτη.
3. Στην εγγύηση δεν περιλαμβάνονται λαμπτήρες φωτισμού, κεραμικές επιφάνειες, αξεσουάρ, καθώς και τα πλαστικά, επισμαλτωμένα και γυάλινα μέρη των συσκευών, εκτός εάν αποδειχθεί πως πρόκειται για κατασκευαστικό ελάττωμα.
4. Οι ζημιές που προκαλούνται κατά τη μεταφορά της συσκευής δεν καλύπτονται από την εγγύηση.
5. Όλα τα προϊόντα Omnys είναι κατασκευασμένα για συνήθη οικιακή χρήση. Η εγγύηση δεν καλύπτει βλάβες που προκύπτουν σε συσκευές που χρησιμοποιούνται στα πλαίσια επαγγελματικής χρήσης.

Εισαγωγή και Διανομή για την Ελλάδα:

Westnet Distribution Μονοπρόσωπη Α.Ε.

Θηβαΐδος 22, 14564 Νέα Κηφισιά

+30 211 300 2100

+30 212 1219382



User Instruction

Refrigerator Freezer

WNT-E144IN

WNT-E167IN

Content

1. Safety Information	Page 1~9
2. Overview	Page 10~11
3. Installation	Page 12~17
4. Daily Use	Page 18~22

In the interest of your safety and to ensure the correct use, before installing and first using the appliance, read this user manual carefully, including its hints and warnings. To avoid unnecessary mistakes and accidents, it is important to ensure that all people using the appliance are thoroughly familiar with its operation and safety features. Save these instructions and make sure that they remain with the appliance if it is moved or sold, so that everyone using it through its life will be properly informed on appliance use and safety.

For the safety of life and property keep the precautions of these user's instructions as the manufacturer is not responsible for damages caused by omission.

Children and vulnerable people safety

- This appliance can be used by children aged from 8 years and above and persons with reduced physical, sensory or mental capabilities or lack of experience and knowledge if they have been given supervision or instruction concerning use of the appliance in a safe way and understand the hazards involved.
- Children aged from 3 to 8 years are allowed to load and unload this appliance.
- Children should be supervised to ensure that they do not play with the appliance.
- Cleaning and user maintenance shall not be made by children unless they are aged from 8 years and above and supervised.
- Keep all packaging well away from children. There is risk of suffocation.

- If you are discarding the appliance pull the plug out of the socket, cut the connection cable (as close to the appliance as you can) and remove the door to prevent playing children to suffer electric shock or to close themselves into it.
- If this appliance featuring magnetic door seals is to replace an older appliance having a spring lock (latch) on the door or lid, be sure to make that spring lock unusable before you discard the old appliance. This will prevent it from becoming a death trap for a child.

General safety

 **WARNING!** Keep ventilation openings, in the appliance enclosure or in the built-in structure, clear of obstruction.

 **WARNING!** Do not use mechanical devices or other means to accelerate the defrosting process, other than those recommended by the manufacturer.

 **WARNING!** Do not damage the refrigerant circuit.

 **WARNING!** Do not use other electrical appliances (such as ice cream makers) inside of refrigerating appliances, unless they are approved for this purpose by the manufacture.

 **WARNING!** Do not touch the light bulb if it has been on for a long period of time because it could be very hot.¹⁾

1) If there is a light in the compartment.

 **WARNING!** When positioning the appliance, ensure the supply cord is not trapped or damaged.

 **WARNING!** Do not locate multiple portable socket-outlets or portable power suppliers at the rear of the appliance.

- Do not store explosive substances such as aerosol cans with a flammable propellant in this appliance.
- The refrigerant isobutane (R600a) is contained within the refrigerant circuit of the appliance, a natural gas with a high level of environmental compatibility, which is nevertheless flammable.
- During transportation and installation of the appliance, be certain that none of the components of the refrigerant circuit become damaged.
 - avoid open flames and sources of ignition
 - thoroughly ventilate the room in which the appliance is situated
- It is dangerous to alter the specifications or modify this product in any way. Any damage to the cord may cause a short circuit, fire and/or electric shock.
- This appliance is intended to be used in household and similar applications such as
 - staff kitchen areas in shops, offices and other working environments;
 - farm houses and by clients in hotels, motels and other residential type environments;
 - bed and breakfast type environments;
 - catering and similar non-retail applications.

 **WARNING!** Any electrical components (plug, power cord, compressor and etc.) must be replaced by a certified service agent or qualified service personnel.

 **WARNING!** The light bulb supplied with this appliance is a “special use lamp bulb” usable only with the appliance supplied. This “special use lamp” is not usable for domestic lighting.¹⁾

- Power cord must not be lengthened.
- Make sure that the power plug is not squashed or damaged by the back of the appliance. A squashed or damaged power plug may overheat and cause a fire.
- Make sure that you can come to the mains plug of the appliance.
- Do not pull the mains cable.
- If the power plug socket is loose, do not insert the power plug. There is a risk of electric shock or fire.
- You must not operate the appliance without the lamp.
- This appliance is heavy. Care should be taken when moving it.
- Do not remove nor touch items from the freezer compartment if you hands are damp/wet, as this could cause skin abrasions or frost/freezer burns.
- Avoid prolonged exposure of the appliance to direct sunlight.

Daily use

- Do not put hot on the plastic parts in the appliance.
- Do not place food products directly against the rear wall.

1) If there is a light in the compartment.

- Frozen food must not be re-frozen once it has been thawed out.¹⁾
- Store pre-packed frozen food in accordance with the frozen food manufacturer's instructions.¹⁾
- Appliance's manufacturer's storage recommendations should be strictly adhered to. Refer to relevant instructions.
- Do not place carbonated or fizzy drinks in the freezer compartment as it creates pressure on the container, which may cause it to explode, resulting in damage to the appliance.¹⁾
- Ice lollies can cause frost burns if consumed straight from the appliance.¹⁾
- To avoid contamination of food, please respect the following instructions
- Opening the door for long periods can cause a significant increase of the temperature in the compartments of the appliance.
- Clean regularly surfaces that can come in contact with food and accessible drainage systems.
- Clean water tanks if they have not been used for 48h; flush the water system connected to a water supply if water has not been drawn for 5 days.
- Store raw meat and fish in suitable containers in the refrigerator, so that it is not in contact with or drip onto other food.
- Two-star frozen-food compartments (if they are presented in the appliance) are suitable for storing pre-frozen food, storing or making ice-cream and making ice cubes.

1) If there is a freezer compartment.

2) If there is a fresh-food storage compartment.

- One-, two- and three -star compartments (if they are presented in the appliance) are not suitable for the freezing of fresh food.
- If the appliance is left empty for long periods, switch off, defrost, clean, dry and leave the door open to prevent mould developing within the appliance.

Care and cleaning

- Before maintenance, switch off the appliance and disconnect the mains plug from the mains socket.
- Do not clean the appliance with metal objects.
- Do not use sharp objects to remove frost from the appliance. Use a plastic scraper.¹⁾
- Regularly examine the drain in the refrigerator for defrosted water. If necessary, clean the drain.
If the drain is blocked, water will collect in the bottom of the appliance.²⁾

Installation

Important! For electrical connection carefully follow the instructions given in specific paragraphs.

- Unpack the appliance and check if there are damages on it. Do not connect the appliance if it is damaged. Report possible damages immediately to the place you bought it. In that case retain packing.

1) If there is a freezer compartment.

2) If there is a fresh-food storage compartment.

Safety information



- It is advisable to wait at least four hours before connecting the appliance to allow the oil to flow back in the compressor.
- Adequate air circulation should be around the appliance, lacking this leads to overheating. To achieve sufficient ventilation follow the instructions relevant to installation.
- Wherever possible the spacers of the product should be against a wall to avoid touching or catching warm parts (compressor, con-denser) to prevent possible burn.
- The appliance must not be located close to radiators or cookers.
- Make sure that the mains plug is accessible after the installation of the appliance.

Service



- Any electrical work required to do the servicing of the appliance should be carried out by a qualified electrician or competent person.
- This product must be serviced by an authorized Service Center, and only genuine spare parts must be used.

Energy saving

- Don't put hot food in the appliance;
- Don't pack food close together as this prevents air circulating;
- Make sure food don't touch the back of the compartment(s);

- If electricity goes off, don't open the door(s);
- Don't open the door(s) frequently;
- Don't keep the door(s) open for too long time;
- Don't set the thermostat on exceeding cold temperatures;
- All accessories, such as drawers, shelves balconies, should be kept there for lower energy consumption.

Environment Protection

 This appliance does not contain gasses which could damage the ozone layer, in either its refrigerant circuit or insulation materials. The appliance shall not be discarded together with the urban refuse and rubbish. The insulation foam contains flammable gases: the appliance shall be disposed according to the appliance regulations to obtain from your local authorities. Avoid damaging the cooling unit, especially the heat exchanger. The materials used on this appliance marked by the symbol  are recyclable.

 The symbol on the product or on its packaging indicates that this product may not be treated as household waste. Instead it should be taken to the appropriate collection point for the recycling of electrical and electronic equipment. By ensuring this product is disposed of correctly, you will help prevent potential negative consequences for the environment and human health,

which could otherwise be caused by inappropriate waste handling of this product. For more detailed information about recycling of this product, please contact your local council, your household waste disposal service or the shop where you purchased the product.

Packaging materials

The materials with the symbol are recyclable. Dispose the packaging in a suitable collection containers to recycle it.

Disposal of the appliance

1. Disconnect the mains plug from the mains socket.
2. Cut off the mains cable and discard it.



WARNING! During using, service and disposal the appliance, please pay attention to symbol similar as left side, which is located on rear of appliance (rear panel or compressor) and with yellow or orange color.

It's risk of fire warning symbol. There are flammable materials in refrigerant pipes and compressor.

Please be far away fire source during using, service and disposal.

Overview

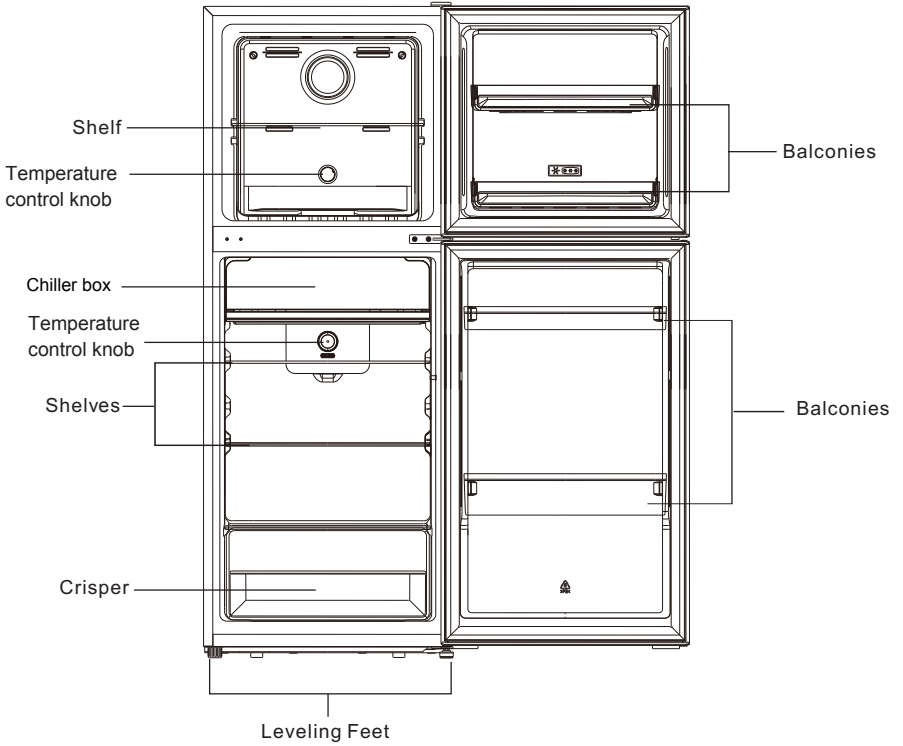

WNT-E144IN

Note: Above picture is for reference only. The actual appliance may be slightly different.

Overview

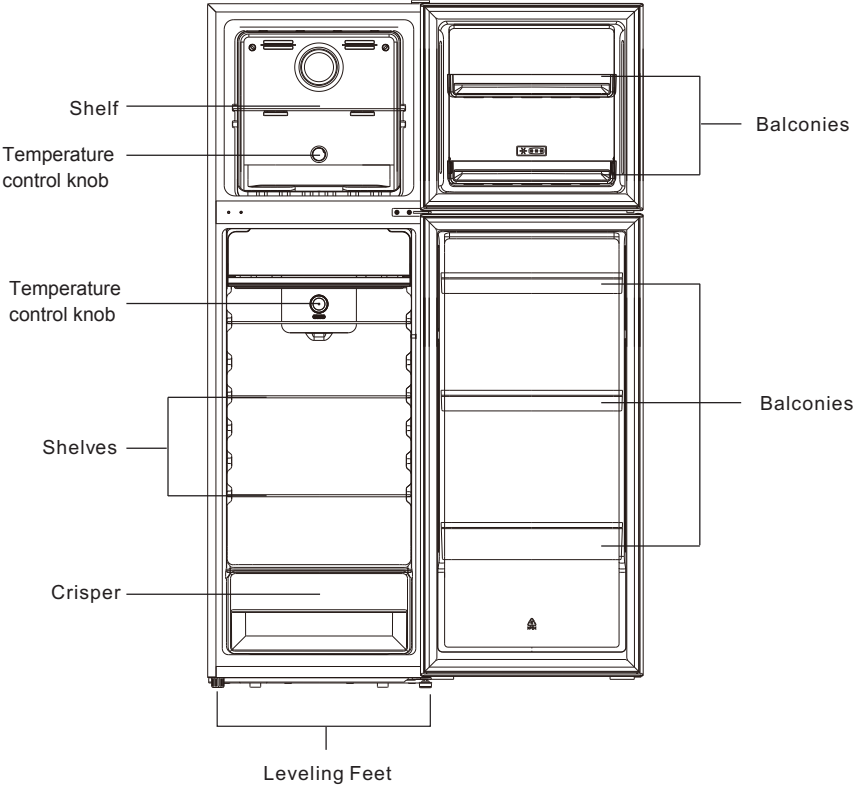

WNT-E167IN

This illustration is only for hinting, the detail please check your appliance.

Installation

Before reversing the door, please be prepared below tools and material: straight screwdriver, cross screwdriver, spanner and the components included in the poly bag:

Upper door left aid stopper x1



Lower door left aid stopper x1



1. Carefully remove the top hinge cover with a flat screw driver.

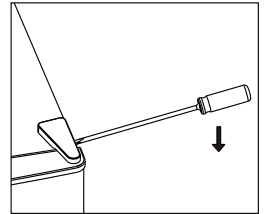

2. Unscrew the top hinge with a philiphs screw driver.

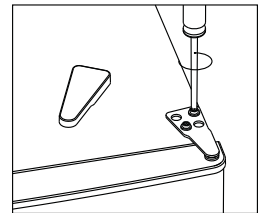

3. Remove the hole cover with a flat screw driver.

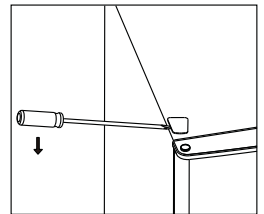

4. Move the core cover from left side to right side. And then lift the upper door and place it on a padded surface to prevent it from scratching.

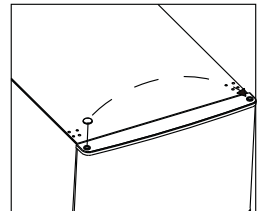

Installation

5. Unscrew from the middle hinge by cross screwdriver, then take off the lower door.

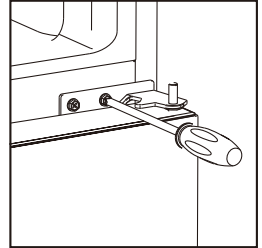

6. Laying down the refrigerator, take out the adjusting feet as below, then unscrew the lower hinge by cross screwdriver.

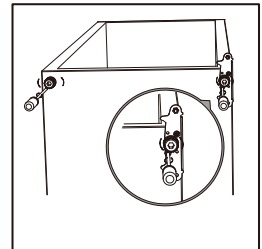

7 . Unscrew and remove the bottom hinge pin, turn the bracket over and replace it.

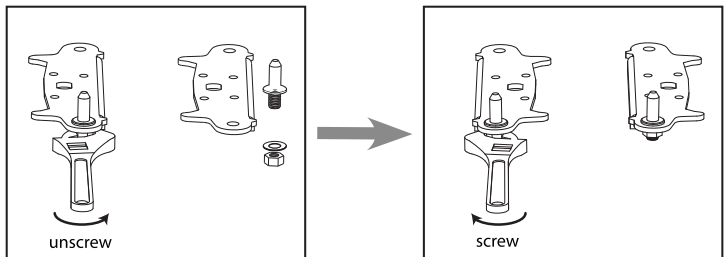

Installation

8. Refit the bracket fitting the bottom hinge pin. Replace both adjustable feet. Transfer the lower door to the property position.

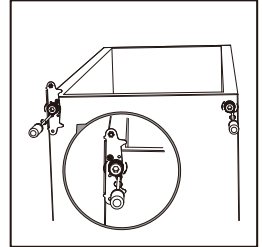

9. Make the middle hinge reverse the direction 180°C, then transfer it to the left property position. Make the middle hinge pin in the upper hole of the lower door, then tight the screws.

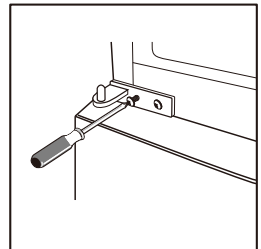

10. Unscrew right middle stopper with metal block from bottom of upper door. And then install left middle stopper and metal block in left side of bottom of upper door.

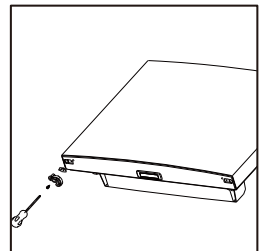
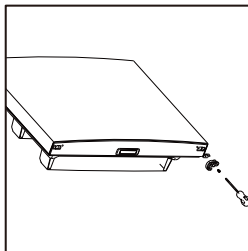

Installation

11. Install the upper door with the upper hinge.

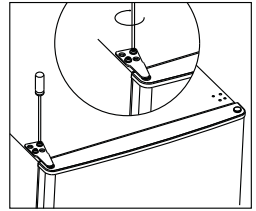

12. Clap in the hinge cover and hole cover on the top of unit.

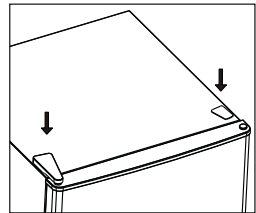

K3. Detach the Fridge and the Freezer door gaskets and then attach them after rotating.

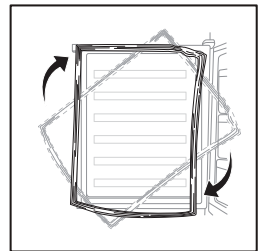

Installation

Space Requirement

- Keep enough space of door open.
- Keep at least 50mm gap at two sides and back.

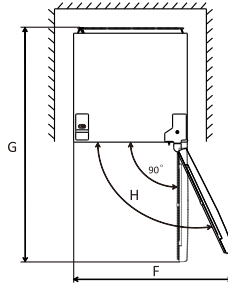
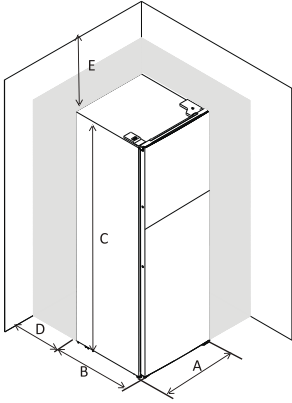

WNT-E144IN

A	545
B	560
C	1425
D	min=50
E	min=50
F	1000
G	1100
H	135°

WNT-E167IN

A	550
B	600
C	1670
D	min=50
E	in=50
F	1100
G	1150
H	135°

Levelling the unit

To do this adjust the two levelling feet at front of the unit.

If the unit is not level, the doors and magnetic seal alignments will not be covered properly.

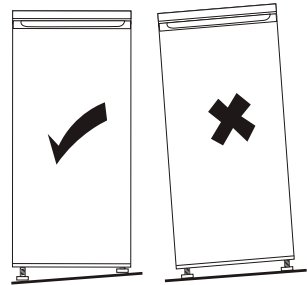
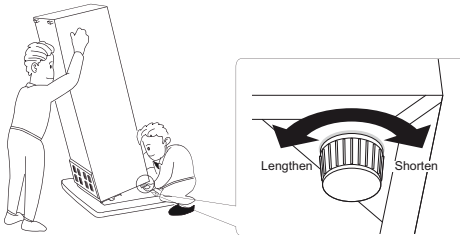

Installation

Positioning

Install this appliance at a location where the ambient temperature corresponds to the climate class indicated on the rating plate of the appliance:

for refrigerating appliances with climate class:

- extended temperate: this refrigerating appliance is intended to be used at ambient temperatures ranging from 10 °C to 32 °C; (SN)
- temperate: this refrigerating appliance is intended to be used at ambient temperatures ranging from 16 °C to 32 °C;(N)
- subtropical: this refrigerating appliance is intended to be used at ambient temperatures ranging from 16 °C to 38 °C;(ST)
- tropical: this refrigerating appliance is intended to be used at ambient temperatures ranging from 16 °C to 43 °C;(T)

Location

The appliance should be installed well away from sources of heat such as radiators, boilers, direct sunlight etc. Ensure that air can circulate freely around the back of the cabinet. To ensure best performance, if the appliance is positioned below an overhanging wall unit, the minimum distance between the top of the cabinet and the wall unit must be at least 50 mm. Ideally, however, the appliance should not be positioned below overhanging wall units. Accurate leveling is ensured by one or more adjustable feet at the base of the cabinet.

This refrigerating appliance is not intended to be used as a built-in appliance;

 **Warning!** It must be possible to disconnect the appliance from the mains power supply; the plug must therefore be easily accessible after installation.

Electrical connection

Before plugging in, ensure that the voltage and frequency shown on the rating plate correspond to your domestic power supply. The appliance must be earthed. The power supply cable plug is provided with a contact for this purpose. If the domestic power supply socket is not earthed, connect the appliance to a separate earth in compliance with current regulations, consulting a qualified electrician.

The manufacturer declines all responsibility if the above safety precautions are not observed.

This appliance complies with the E. E. C. Directives.

Daily Use

Using the Control Panel

Freezer compartment Temperature Setting

- Plug on your appliance. The internal temperature is controlled by a sensor. There are 3 settings: SUMMER, RECOMMENDED and WINTER.
- The appliance may not operate at the correct temperature if it is in a particularly hot or if you open the door often.

Important!

Usually we advise the user set the temperature control knob at "NORMAL" or "RECOMMENDED".
Set the temperature control knob at "SUMMER" in summer or hot days.
If the ambient temperature is very high (above 43°C), consider adjusting it to the dotted line on the left.
Set the temperature control knob at "WINTER" in winter or cold days.
If the ambient temperature is very low (below 10°C), consider adjusting it to the dotted line on the right.

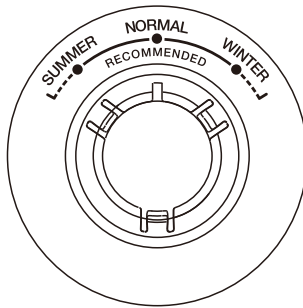

Fridge compartment Temperature Setting

- Plug on your appliance. The internal temperature is controlled by a sensor. There are 8 settings: 0,1,2,3,4,5,6,7. 1 is warmest setting and 7 is coldest setting, 0 is off.
- The appliance may not operate at the correct temperature if it is in a particularly hot or if you open the door often.
- Neither fridge or freezer compartment works when the setting is OFF.

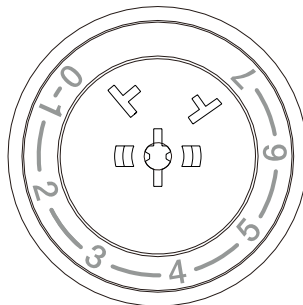

Daily Use

First use

Cleaning the interior

Before using the appliance for the first time, wash the interior and all internal accessories with lukewarm water and some neutral soap so as to remove the typical smell of a brand new product, then dry thoroughly.

Important! Do not use detergents or abrasive powders, as these will damage the finish.

Daily use

Position different food in different compartments according to be below table

Refrigerator compartments	Type of food
Door or balconies of fridge compartment	<ul style="list-style-type: none">• Foods with natural preservatives, such as jams, juices, drinks, condiments.• Do not store perishable foods.
Crisper drawer (salad drawer)	<ul style="list-style-type: none">• Fruits, herbs and vegetables should be placed separately in the crisper bin.• Do not store bananas, onions, potatoes, garlic in the refrigerator.
Fridge shelf – middle	<ul style="list-style-type: none">• Dairy products, eggs
Fridge shelf – top	<ul style="list-style-type: none">• Foods that do not need cooking, such as ready-to-eat foods, deli meats, leftovers.
Freezer drawer(s)/shelf	<ul style="list-style-type: none">• Foods for long-term storage.• Bottom drawer/shelf for raw meat, poultry, fish.• Middle drawer/shelf for frozen vegetables, chips.• Top drawer/shelf for ice cream, frozen fruit, frozen baked goods.

Freezing fresh food

- The freezer compartment is suitable for freezing fresh food and storing frozen and deep-frozen food for a long time.
- Place the fresh food to be frozen in the bottom compartment.
- The maximum amount of food that can be frozen in 24 hours is specified on the rating plate.
- The freezing process lasts 24 hours: during this period do not add other food to be frozen.

Storing frozen food

When first starting-up or after a period out of use, before putting the product in the compartment let the appliance run at least 2 hours on the higher settings.

Important! In the event of accidental defrosting, for example the power has been off for longer than the value shown in the technical characteristics chart under "rising time", the defrosted food must be consumed quickly or cooked immediately and then re-frozen (after cooked).

Daily Use

Thawing

Deep-frozen or frozen food, prior to be used, can be thawed in the fridge compartment or at room temperature, depending on the time available for this operation. Small pieces may even be cooked still frozen, directly from the freezer. In this case, cooking will take longer.

Accessories

Movable shelves

The walls of the refrigerator are equipped with a series of runners so that the shelves can be positioned as desired.

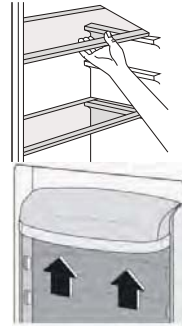

Positioning the door balconies

To permit storage of food packages of various sizes, the door balconies can be placed at different heights. To make these adjustments proceed as follows: gradually pull the balcony in the direction of the arrows until it comes free, then reposition as required.

Helpful hints and tips

Hints for freezing

To help you make the most of the freezing process, here are some important hints:

- the maximum quantity of food which can be frozen in 24 hrs. is shown on the rating plate;
- the freezing process takes 24 hours. No further food to be frozen should be added during this period;
- only freeze top quality, fresh and thoroughly cleaned, foodstuffs;
- prepare food in small portions to enable it to be rapidly and completely frozen and to make it possible subsequently to thaw only the quantity required;
- wrap up the food in aluminium foil or polythene and make sure that the packages are airtight;
- do not allow fresh, unfrozen food to touch food which is already frozen, thus avoiding a rise in temperature of the latter;
- lean foods store better and longer than fatty ones; salt reduces the storage life of food;
- water ices, if consumed immediately after removal from the freezer compartment, can possibly cause the skin to be freeze burnt;
- it is advisable to show the freezing in date on each individual pack to enable you removal from the freezer compartment, can possibly cause the skin to be freeze burnt;
- it is advisable to show the freezing in date on each individual pack to enable you to keep tab of the storage time.

Hints for storage of frozen food

To obtain the best performance from this appliance, you should: make sure that the commercially frozen foodstuffs were adequately stored by the retailer; be sure that frozen foodstuffs are transferred from the food store to the freezer in the shortest possible time;

not open the door frequently or leave it open longer than absolutely necessary.

Once defrosted, food deteriorates rapidly and cannot be refrozen.

Do not exceed the storage period indicated by the food manufacture.

Hints for fresh food refrigeration

To obtain the best performance:

- Do not store warm food or evaporating liquids in the refrigerator
- Do cover or wrap the food, particularly if it has a strong flavour

Hints for refrigeration

Useful hints:

- Make (all types): wrap in polythene bags and place on the glass shelves above the vegetable drawer.
- For safety, store in this way only one or two days at the most.
- Cooked foods, cold dishes, etc...: these should be covered and may be placed on any shelf.
- Fruit and vegetables: these should be thoroughly cleaned and placed in the special drawer(s) provided.
- butter and cheese: these should be placed in special airtight containers or wrapped in aluminum foil or polythene bags to exclude as much air as possible.
- Milk bottle: these should have a cap and should be stored in the balconies on the door.
- Bananas, potatoes, onions and garlic, if not packed, must not be kept in the fridge.

Daily Use

Cleaning

For hygienic reasons the appliance interior, including interior accessories, should be cleaned regularly.



Caution! The appliance may not be connected to the mains during cleaning. Danger of electrical shock! Before cleaning switch the appliance off and remove the plug from the mains, or switch off or turn out the circuit breaker or fuse. Never clean the appliance with a steam cleaner. Moisture could accumulate in electrical components, danger of electrical shock! Hot vapors can lead to the damage of plastic parts. The appliance must be dry before it is placed back into service.

Important! Etheral oils and organic solvents can attack plastic parts, e.g. lemon juice or the juice from orange peel, butyric acid, cleanser that contain acetic acid.

- Do not allow such substances to come into contact the appliance parts.
- Do not use any abrasive cleaners
- Remove the food from the freezer. Store them in a cool place, well covered.
- Switch the appliance off and remove the plug from the mains, or switch off or turn out the circuit breaker of fuse.
- Clean the appliance and the interior accessories with a cloth and lukewarm water. After cleaning wipe with fresh water and rub dry.
- After everything is dry place appliance back into service.

Daily Use

Troubleshooting

 **Caution!** Before troubleshooting, disconnect the power supply. Only a qualified electrician OR competent person must do the troubleshooting that is not in this manual.

Important! There will be some sound/noise during normal operation (compressor or refrigerant circulation).

Problem	Possible cause	Solution
Appliance does not work	Mains plug is not plugged in or is loose	Insert mains plug.
	Fuse has blown or is defective	Check fuse, replace if necessary.
	Socket is defective	Mains malfunctions are to be corrected by an electrician.
Appliance freezes or cools too much	Temperature is set too cold	Turn the temperature regulator to a warmer setting temporarily.
The food is not frozen enough.	Temperature is not properly adjusted.	Please look in the initial Temperature Setting section.
	Door was open for an extended period.	Open the door only as long as necessary.
	A large quantity of warm food was placed in the appliance within the last 24 hours.	Turn the temperature regulation to a colder setting temporarily.
	The appliance is near a heat source.	Please look in the installation location section.
Heavy build up of frost on the door seal.	Door seal is not air tight.	Carefully warm the leaking sections of the door seal with a hair dryer (on a cool setting). At the same time shape the warmed door seal by hand such that it sits correctly.
Unusual noises	Appliance is not level.	Re-adjust the feet.
	The appliance is touching the wall or other objects.	Move the appliance slightly.
	A component, e.g. a pipe, on the rear of the appliance is touching another part of the appliance or the wall.	If necessary, carefully bend the component out of the way.

If the malfunction shows again, contact the Service Center.

OmNYS